

Seminarium för luftrumsanvändare

Transportstyrelsen

2018-04-18



Agenda 10:00-15:00 (lunch 12:00-13:00)

1. Inledning - presentation av deltagare
2. Föregående protokoll
3. Information från Transportstyrelsen
4. Luftrumsförändringar
5. Planerade militära övningar - Försvarmakten

LUNCH

6. Obemannade luftfartyg
7. Info från flygbolag, intresseorganisationer
8. Föranmälda frågor
9. Övrigt
10. Nästa möte
11. Avslutning

2

Föregående protokoll

[Protokoll Luftrumsmöte för brukare 2017-10-18](#)

Syfte med Luftrumsmöte för brukare

KOMMISSIONENS FÖRORDNING (EG) nr 2150/2005

av den 23 december 2005

om gemensamma regler för en flexibel användning av luftrummet (FUA-förordningen)

Artikel 4

Nivån för strategisk luftrumsplanering (nivå 1)

1. Medlemsstaterna skall utföra följande uppgifter:

....,

b) regelbundet se över användarnas behov,

...

Information från Transportstyrelsen



Sjö- och luftfartsavdelningen



Sjö och luftfartsavdelningen organisation.

Sektionen för luftrum och flygplatser



Medarbetare på sektionen för luftrum och flygplatser. Den övre raden visar luftrumsgruppen och den undre raden visar flygplatsgruppen. Vit ruta symboliserar rekryteringen av vår nya flygplatsinspektör.



Säkerheten i luftfartssystemet är prioriterat i allt vi gör. Det gäller alla som är en del i luftfartssystemet.



De allra flesta regler som Transportstyrelsen ger ut har sin grund i ICAOs Annex och Dokument.



Sektionen ansvarar för ASM level 1.

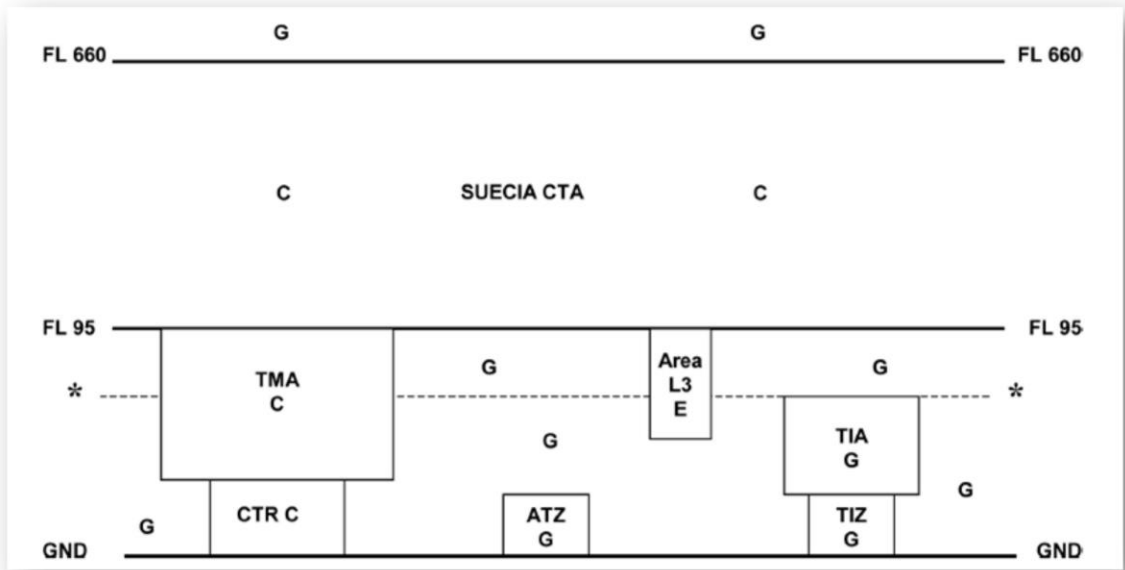

Sektionen svarar för regelutveckling och tillståndsgivning för luftrum.

Odd North East

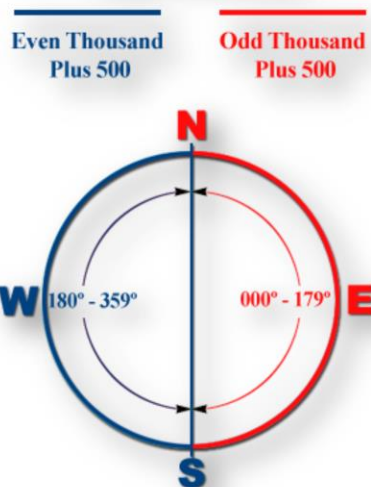

 TRANSPORT
STYRELSEN

Sektionen svara för samordna frågor rörande SERA.

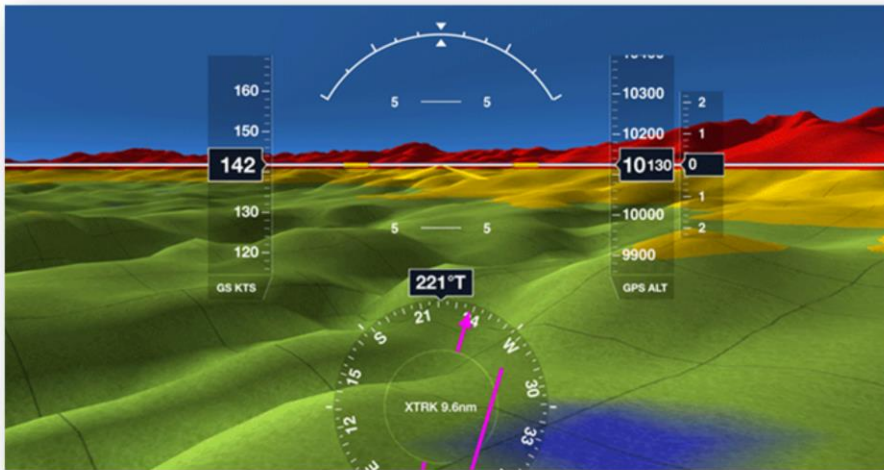

Sektionen svara för Transportstyrelsens uppdrag inom ramen för "eTOD genomförandeplan"



Sektionen svara för regelutveckling, tillståndsgivning, tillsyn för flygplatser.



Sektionen svara för regelutveckling, tillståndsgivning, tillsyn för helikopterflygplatser.



Sektionen svara för regelutveckling, tillståndsgivning, tillsyn för hindermarkering för luftfarten.

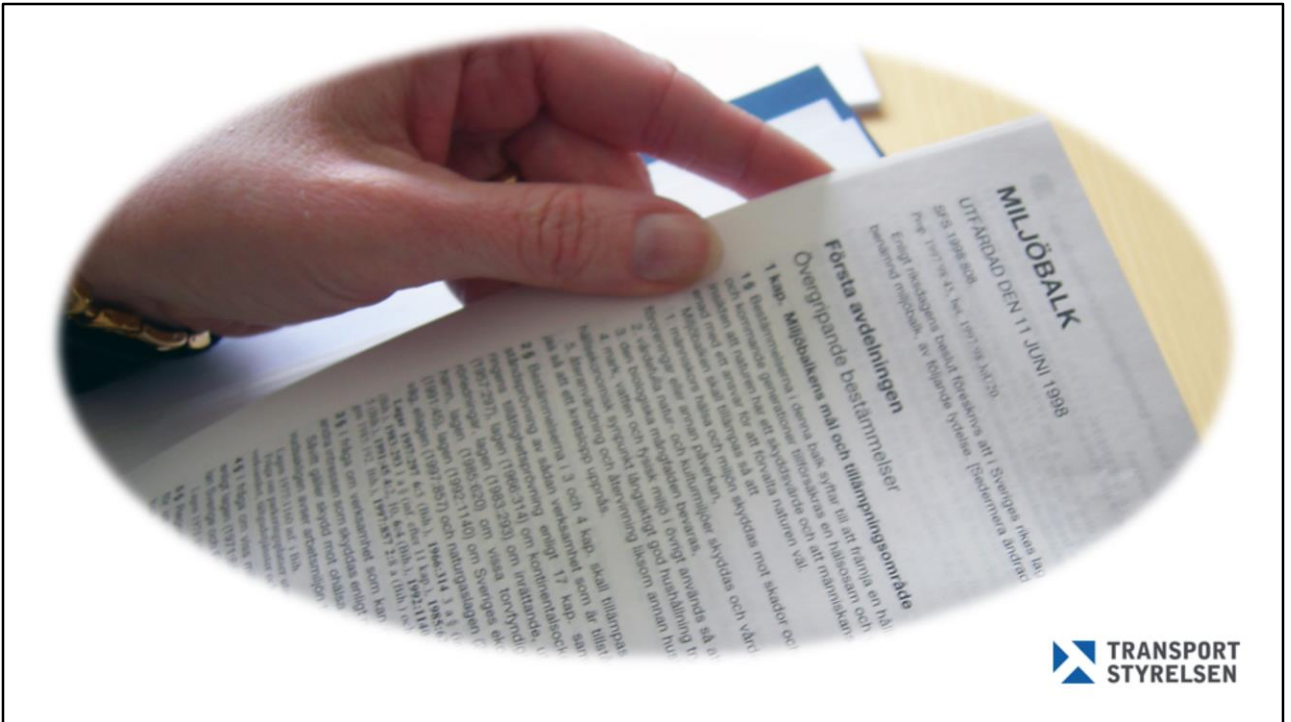

Sektionen svara för yttranden avseende tillämpningen av 5 kap. miljöbalken (1998:808) innefattande att vara remissinstans vid miljöprövning av flygplatser och att svara på remisser inom sektionen ansvarsområde.



Sektionen svara för att driva och samordna enhetens sektionsöverskridande arbete med analysfrågor (inkluderande ordförandeskapet i enhetens analysforum och deltagande i avdelningens luftfartsforum.



Sektionen svara för att driva och samordna enhetens sektionsöverskridande arbete med tillståndsfrågor och kontaktyta gentemot Transportstyrelsens processteam "tillstånd"



FÖRSVARSMAKTEN



Sektionen svara för avtal och rutiner för samverkan med Försvarmakten.



Sektionen svara för drönarfrågor i luftrummet.

Kommande ansvarsområden

- nätverks- och informationssäkerhet för leverantörer av samhällsviktiga tjänster
- säkerhetsskyddslagen

Pågående projekt

- Översyn av "Riktlinje för luftrumets utformning och användning (Airspace Policy)", pågår.
- Översyn av Transportstyrelsens föreskrifter och allmänna råd (TSFS 2015:1) om användning och utformning av luftrum och flygprocedurer.
- Översyn av föreskrifterna (TSFS 2013:46) om radiotelefonti och fraseologi, externremiss okt 2018.

<https://www.transportstyrelsen.se/sv/Regler/Regler-for-luffart/Pagaende-regelarbete/radiotelefontifraseologi/>

Luftrumsförändringar

[Bilaga 1 Luftrumsförändringar FL95-](#)

[Bilaga 2 Luftrumsförändringar FL95+](#)

Försvarsmakten

Planerade övningar 2018-2020

D-område RUSSIA

<https://aro.lfv.se/Links/Link/ViewLink?TorLinkId=159&type=AIS>

NAV WARNINGS

+ TEMPO DANGER AREA RUSSIA ESTABLISHED DUE ROCKET TEST FIRINGS IN THE SOUTHEASTERN PART OF THE BALTIC SEA WI:
552000N0160000E-552000N0163000E-553400N0163000E-553400N0160000E-552000N0160000E.
DEFINED AS AMC MANAGEABLE AREA.
RUSSIAN NAVAL EXERCISE OVER HIGH SEAS WITHIN ESAA FIR.
INFO CAN BE OBTAINED FROM NAVIGATOR OF INTERNATIONAL FLIGHT SUPPORT TEAM OLEG ORLOV +74956010797 OR +74956010776 (H24).
INFO CAN ALSO BE OBTAINED PRE-FLIGHT FROM AMC SWEDEN +46406132701, DURING FLIGHT INFORMATION CAN BE OBTAINED BY SWEDEN CONTROL FREQ 124.150 MHZ OR 135.805 MHZ.
LOWER: SFC
UPPER: FL610
FROM: 19 APR 2018 08:00 TO: 19 APR 2018 20:00 ES/A0313/18

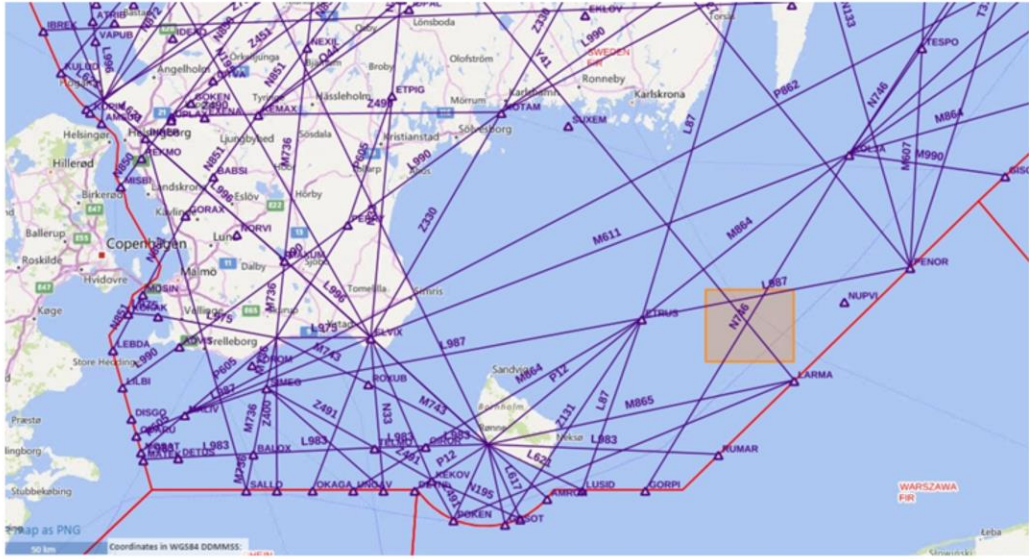

Obemannade luftfartyg

Rémi Vesvre

Info från flygbolag, intresseorganisationer

- [Presentation Segelflygförbundet](#)

Övrigt

Nästa möte onsdag 3 oktober 2018
Norrköping, kl 10-15

